

El sistema flexible

Paso 25

Shaping stores,
storing smiles.



gondella

EQUIPHOTEL®

equipos de cocina, panadería, lavandería, frío

+507 6202 6459 - hola@equiphotelpanama.com



Instalación mural del Paso 25 estándar

04

**Acerca de
Gondella**

06

**Ventajas
del Paso 25**

12

**Preparación de
los productos**

16

**Un sistema
modular**

22

**Dimensiones y capacidades
de carga**

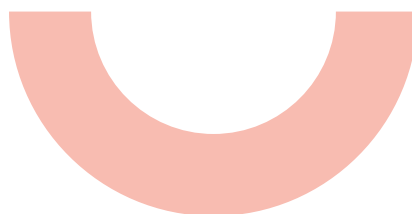

EL GRUPO GONDELLA

Gondella cuenta con más de 50 años de experiencia en la creación de interiores de establecimientos que impresionan a los clientes finales.

En Gondella, nuestro objetivo es proporcionar soluciones innovadoras y prestar un servicio continuo al sector minorista que contribuya de manera activa y duradera al éxito de nuestros clientes, tanto dentro como fuera de Europa.

Somos un grupo internacional, pero a la vez un negocio familiar en toda regla: seguimos siendo fieles a nuestros valores y estamos dispuestos a ayudar a nuestros clientes siempre que lo necesiten. Después de todo, se trata de garantizar la rentabilidad de su empresa.

NUESTROS SERVICIOS

- Proveedor integral de soluciones de mobiliario para todo tipo de tiendas
- Producción integrada verticalmente en Europa
- Rigurosas pruebas de calidad (certificación TÜV)
- Servicios de montaje e instalación profesionales
- Servicio de asistencia postventa superior

UN ÉXITO EN TODOS LOS SECTORES

Gondella puede añadir valor en cualquier tipo de establecimiento:

- Tiendas de comestibles y supermercados
- Tiendas de bricolaje
- Tiendas especializadas y delicatessen
- Jardinería y mascotas
- Salud y belleza
- Tiendas de descuentos
- Estaciones de servicio
- Y muchos más...



El Paso 25 está especialmente indicado para tiendas y supermercados.

¿Por qué escoger nuestras estanterías?

Ofrecemos a nuestros clientes minoristas productos estándar, así como mobiliario personalizado y nuevos conceptos de establecimiento, todos ellos fabricados teniendo en cuenta las más estrictas normas de calidad.

Sistema modular

Las estanterías de Gondella cuentan con una estructura base modular que puede montarse, ampliarse, desmontarse y volverse a montar fácilmente. Garantizan una disposición flexible del establecimiento que saca el máximo provecho a la experiencia del cliente en la tienda, lo que se traduce en más comodidad, más eficiencia y más ventas. Encontrará más información al respecto en las págs. 17-21.

Personalización

¿Blanco o negro? ¿Con un acabado en madera o prefiere metal y cristal? ¿Portaetiquetas electrónicos? ¿O mejor en formato papel? Escoja entre una amplia gama de colores y accesorios, incluidos separadores, elevadores, ganchos, cestas de alambre y distintos tipos de fondos. Si busca un expositor único, trabajaremos juntos para encontrar la solución que garantice el mejor resultado.

Seguridad y limpieza

Gondella apoya la economía circular, por lo que nuestros sistemas son reutilizables, robustos y diseñados teniendo en cuenta a los futuros consumidores. Todos nuestros productos cuentan con la certificación TÜV y tienen muy presente la durabilidad, la ergonomía y la limpieza. Por ejemplo, los estantes monobloque están formados por una única pieza de metal que evita la acumulación de suciedad.

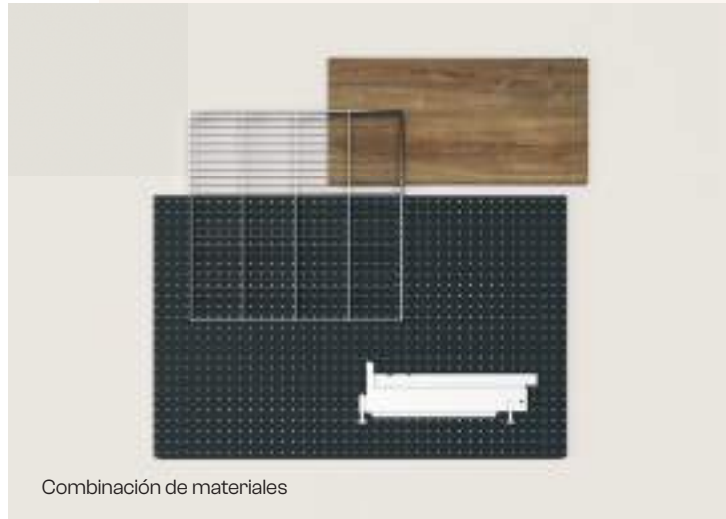

Combinación de materiales

Estética y durabilidad van de la mano

Sus clientes finales agradecen encontrar un entorno comercial agradable. Los espacios desordenados o saturados pueden ahuyentar a la gente y dificultar que los compradores encuentren lo que buscan. Las estanterías de Gondella combinan presentaciones funcionales y diseños elegantes; asimismo, nuestros atractivos racks son perfectos para cargas pesadas o voluminosas.

Ahorro de espacio

El Paso 25 ha sido especialmente desarrollado para sacar el máximo provecho al espacio disponible en la tienda. Gracias a que ahorra espacio, permite colocar más productos en el frontal y exponer una gama más amplia, lo que se traduce en un aumento de las ventas. Encontrará más información al respecto en las págs. 8-9.

Instalación sencilla

Nuestro experimentado equipo de montadores instalará los productos de forma rápida y eficaz en sus instalaciones, por lo que su tienda volverá a estar en marcha en poco tiempo. Si prefiere hacerlo usted mismo, no hay problema. Podemos encargarnos solo del premontaje y dejar que usted instale las estanterías.



Diseño elegante



Paso 25

Distintas opciones para que ahorre espacio en su establecimiento.

Coloque sus bandejas mejor

El Paso 25 le aporta la máxima flexibilidad en lo que a posicionamiento de las bandejas se refiere: contar con más pasos le permite acomodar los productos a la perfección en cada bandeja.

En otras palabras: ajustar con mayor precisión la altura de la estantería evita perder espacio entre los productos y la bandeja superior. Se aprovecha al máximo hasta el último centímetro.

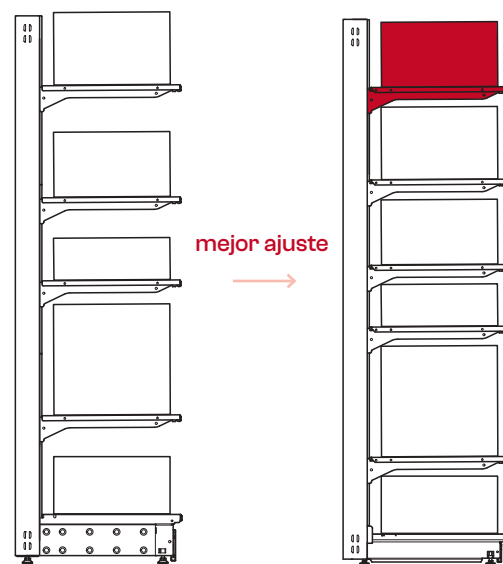

Añada más amplitud de pasillo

Opcionalmente, gracias al sistema de fondo simple, puede inclinarse por conservar la profundidad de la bandeja, pero ensanchar sus pasillos 50mm por cada lado.

De esa manera, puede ganar hasta 10cm de pasillo, lo que contribuye a una mayor comodidad del cliente durante la compra sin perder espacio alguno en la bandeja.

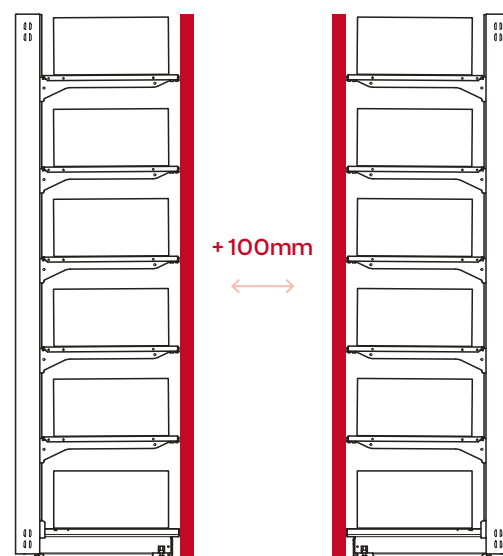

En los comercios minoristas, cada metro cuadrado cuenta. El Paso 25 fue diseñado específicamente para ayudarle a lograr la mejor distribución posible del espacio en su tienda, ofreciéndole cuatro opciones para ahorrar espacio y exponer más artículos en la misma superficie.

Su cliente final busca amplitud tanto a nivel de pasillos como a nivel de gama de productos; sin embargo, el espacio en los comercios minoristas suele ser limitado. Si su tienda no tiene tantos metros cuadrados como quisiera, considere la posibilidad de optimizar la disposición del mismo con el Paso 25.

Muestre más productos por estante

Si opta por una unidad con un fondo único, este se colocará centrado en los montantes. De esta manera, la profundidad de la bandeja es 50mm superior.

Mayor profundidad significa mayor espacio para añadir productos, ocupando la misma superficie.

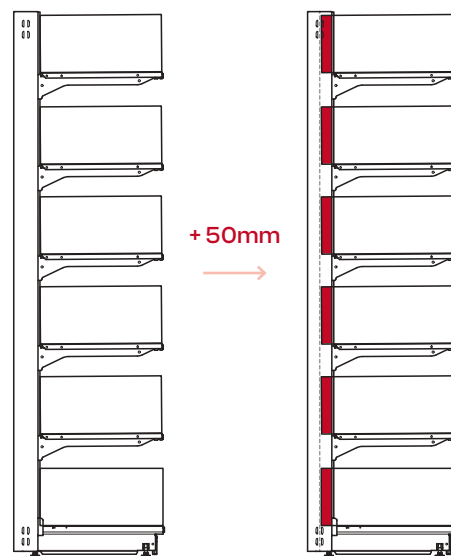

Instale más bandejas

A diferencia de otros sistemas del mercado, el Paso 25 le permite escoger entre un pie de 150mm o de 90mm.

Con la base más baja (90mm), puede añadir al menos una fila de estanterías por unidad, maximizando así el volumen de llenado.

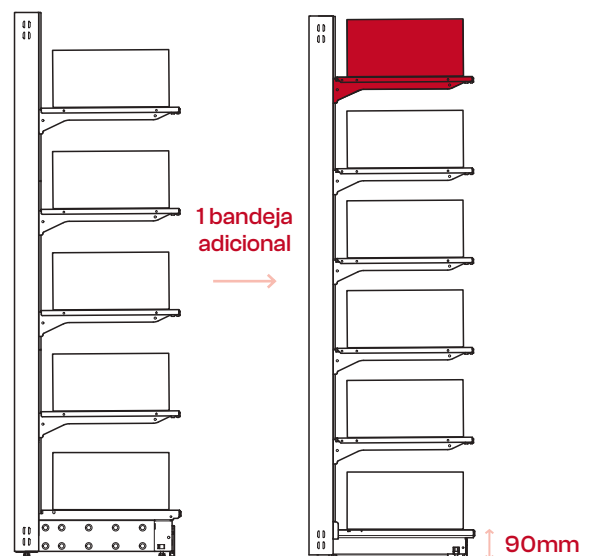

Ventajas del Paso 25**MÁXIMO AHORRO DE ESPACIO**

El Paso 25 permite ahorrar el máximo de espacio y ha sido especialmente desarrollado para aprovechar absolutamente todo el espacio disponible en la tienda. Dado que ahorra espacio, se pueden colocar más productos en el frontal y exponer una gama más amplia.

Paso 50**77 %**

de uso del espacio

7 bandejas

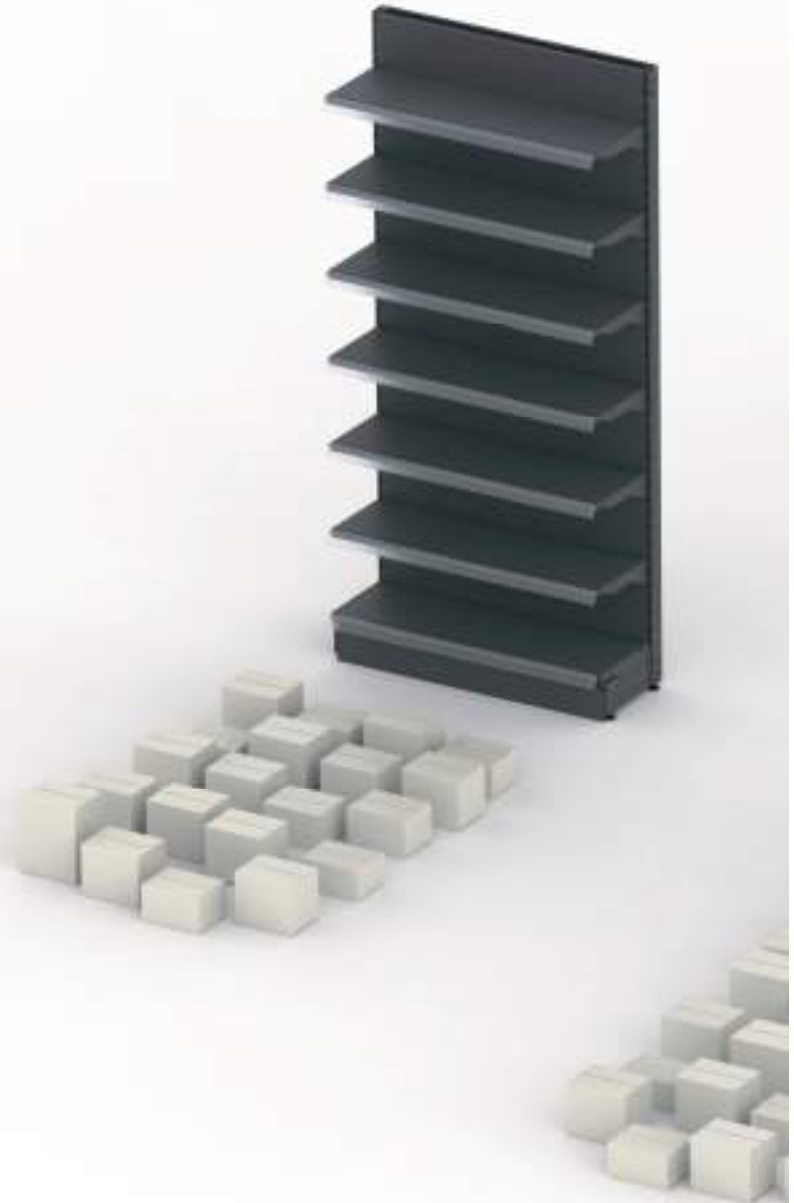

Paso 41 de Gondella

88 %

de uso del espacio

8 bandejas



Paso 25 de Gondella

100 %

de uso del espacio

9 bandejas





Preparación de los productos

**Calidad
en todas las piezas,
en todo momento.**

Sistemas innovadores producidos a nivel interno
con el máximo cuidado y precisión.

Componentes básicos

Las modernas estanterías para tiendas de Gondella han sido meticulosamente diseñadas para ofrecer a nuestros clientes la combinación perfecta de estética, funcionalidad y coste.

En Gondella, todos los componentes de los productos se fabrican conforme a los estándares de calidad más rigurosos. Una minuciosa selección de las materias primas y las constantes pruebas de producción garantizan que nuestros clientes gocen en todo momento de unos productos impecables.

NUESTRA PROMESA

- Cobertura óptima del recubrimiento en polvo
- Coherencia de colores garantizada
- Capacidades de carga recomendadas

A ACERO DE 3MM

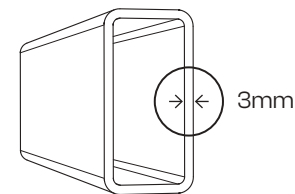

B FONDOS

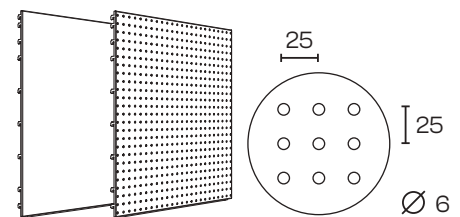

C CANTOS METICULOSAMENTE PERFILADOS

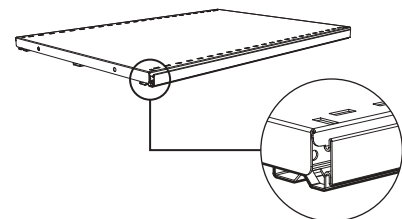

D PIE BAJO

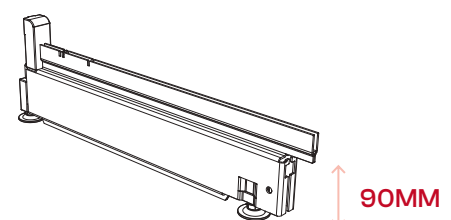

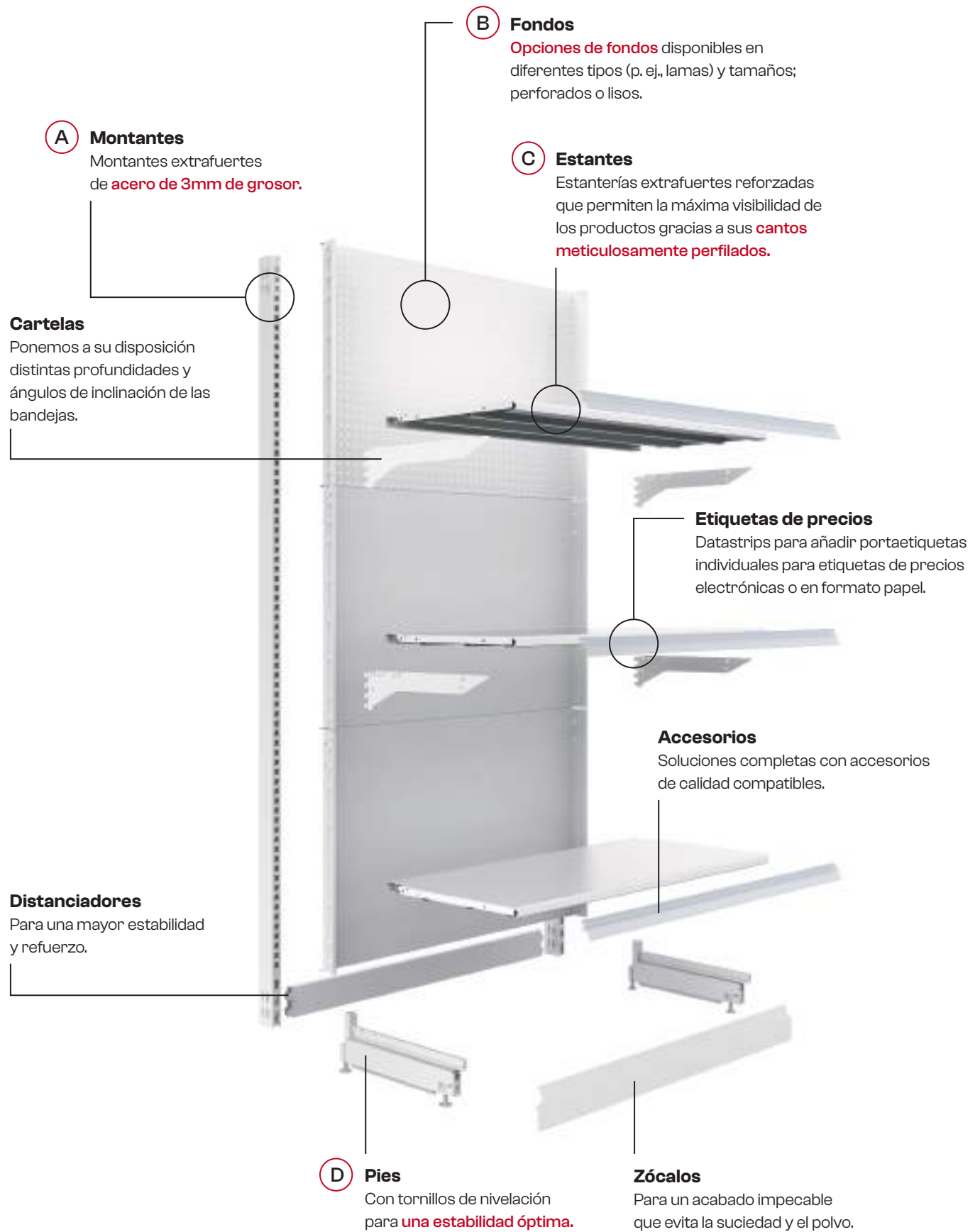



Un sistema modular

**Monte,
desmonte,
amplíe y
vuelva a
montar.**

Nuestros sistemas han sido diseñados para ser modulares y compatibles, para que sigan el ritmo de crecimiento de su tienda sin problemas.

Un sistema modular

- Distintas anchuras, profundidades y alturas disponibles
- Complementos para las ventas cruzadas y las compras impulsivas
- Gran variedad de acabados, colores y accesorios
- Combinación con otros materiales, como la madera

Infinitas posibilidades

Configure a medida nuestros estantes para tiendas para satisfacer sus necesidades mediante accesorios diseñados para cada tipo de producto.

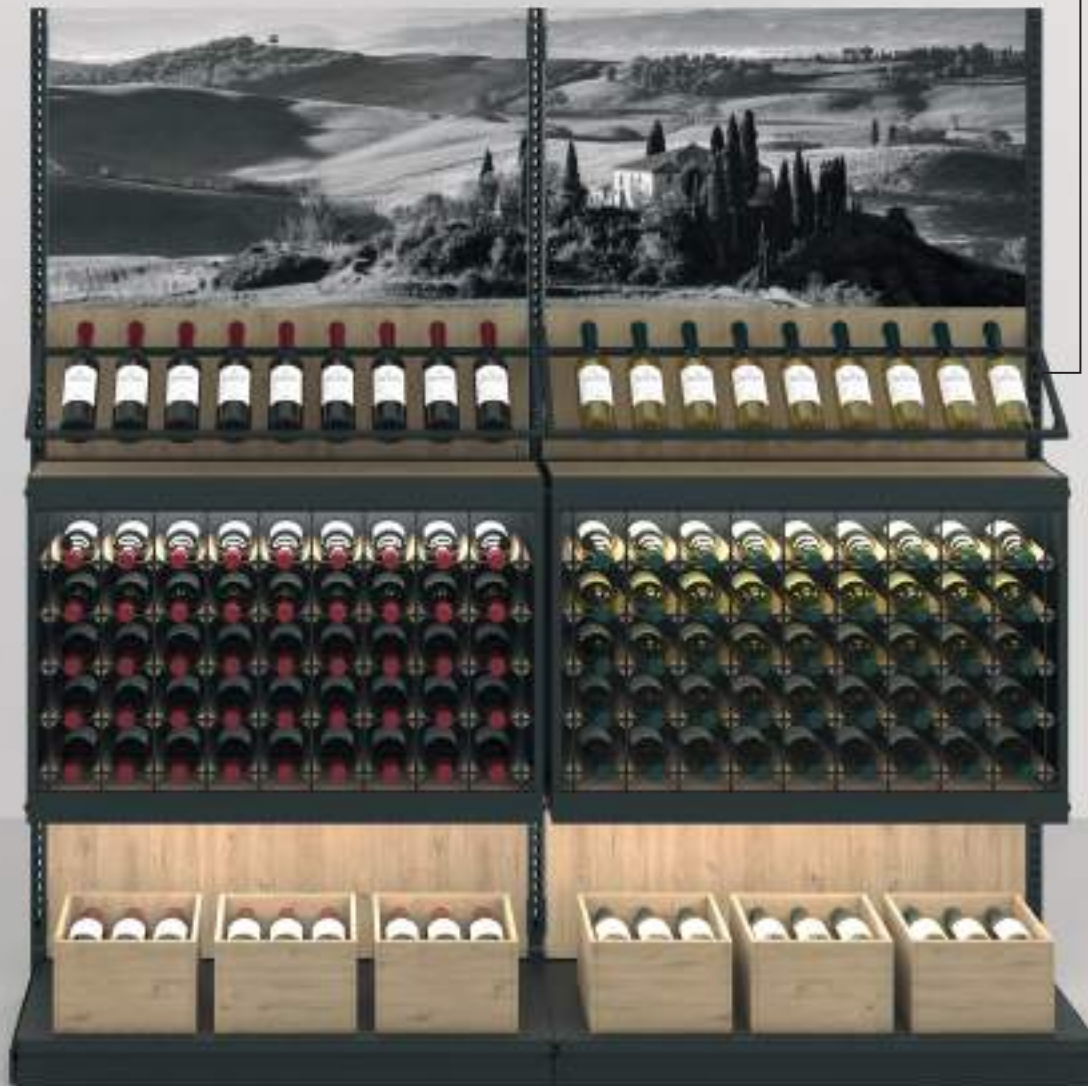

Modularidad es para nosotros sinónimo de funcionalidad

Partiendo de una configuración base modular, Gondella crea soluciones que se ajustan a la perfección a cualquier establecimiento o sector.

El comercio minorista precisa tanto productos estándar como conceptos de establecimiento personalizados para crear la disposición de tienda más óptima.

Mejore sus ventas y experiencia en la tienda escogiendo entre varias medidas, módulos complementarios, accesorios, acabados, etc. Montar y desplazar nuestros versátiles sistemas modulares es fácil; además, se pueden ampliar y aumentar a medida que crezca su negocio.



Unidad estándar fijada a la pared



Unidad doble fijada a la pared



Góndola con cabecera

Un sistema modular

DESDE UN RACK METÁLICO ESTÁNDAR
HASTA UNA PRESENTACIÓN DE LUJO

Desde estanterías estándar hasta una unidad para pan con todo lujo de detalles: el sistema de estanterías modulares de Gondella se puede configurar para varios montajes, como por ejemplo presentar productos horneados de una manera atractiva.

- 1 Acabado en madera**
La combinación con metal o madera acentúa la autenticidad de elaborar pan.
- 2 Iluminación LED integrada**
Luces LED de bajo consumo y CRI elevado iluminan un pan fresco y crujiente.
- 3 Refrigeración opcional**
Muestre productos refrigerados gracias a un sistema de refrigeración constante totalmente integrado.
- 4 Aspirador**
Espacio de almacenamiento previsto para añadir bolsas de papel o un aspirador (integrado).
- 5 Bandeja para las migas**
Bandeja para las migas extraíble y fácil de limpiar para una mayor limpieza bajo las unidades.
- 6 Ergonomía**
El diseño inteligente se centra en la facilidad de uso y de acceso tanto para clientes como para personal.
- 7 Limpieza e higiene**
Todos los productos horneados están protegidos tras puertas de cristal.
- 8 Tenazas**
Tenazas o guantes desechables para coger los productos horneados de manera higiénica.



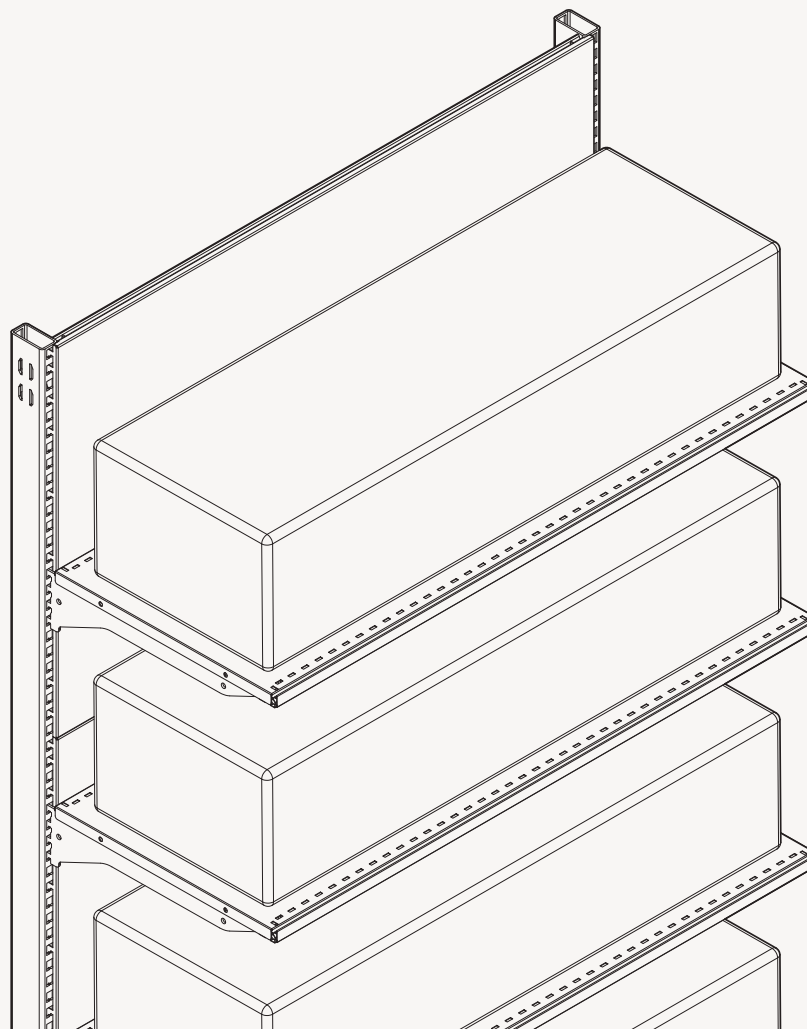

Dimensiones y capacidades
de carga

**Calidad
probada,
fabricada en
Europa.**

Todos los componentes se fabrican conforme a los máximos estándares de calidad. Las mejores materias primas y la supervisión constante de la calidad garantizan la consistencia y la capacidad recomendada del sistema.

Fondo simple

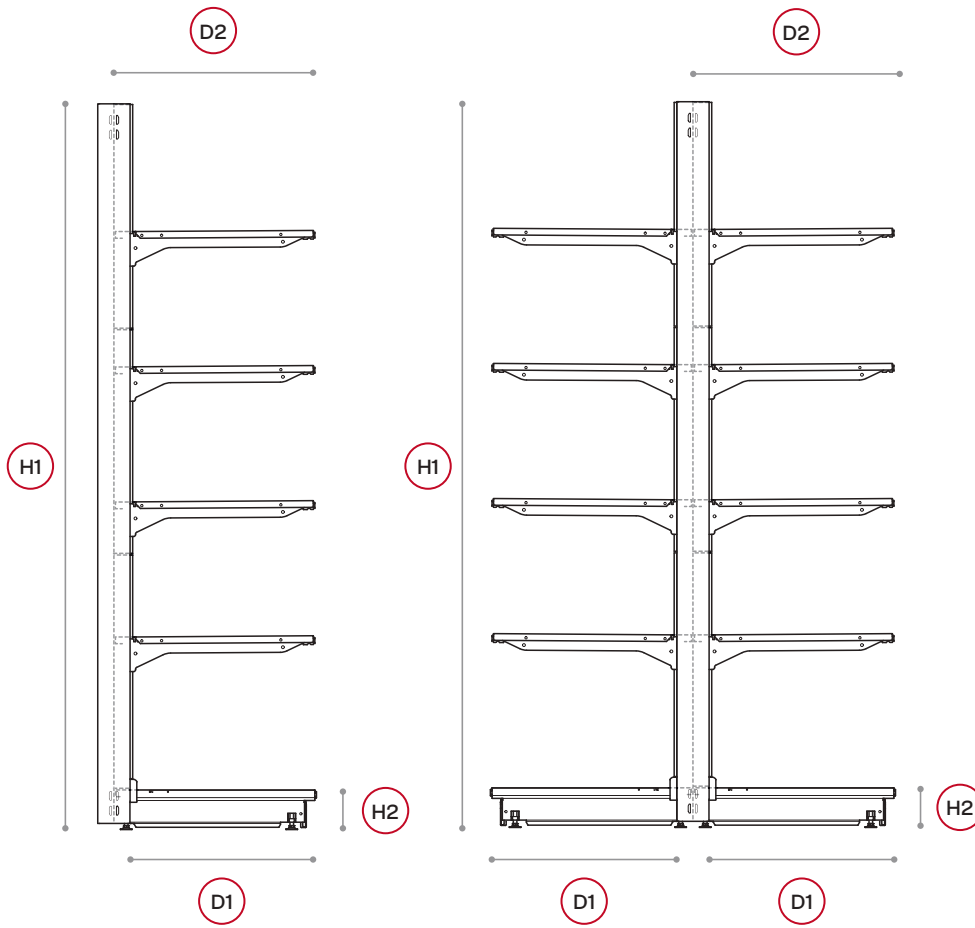

D1	D2
200	250
250	300
300	350
350	400
400	450
450	500
500	550
550	600
600	650
700	750
800	850

H1	H2
90/30	90
1375	150
1500	
1625	
1750	
1875	
2000	
2125	
2250	
2500	
3000	

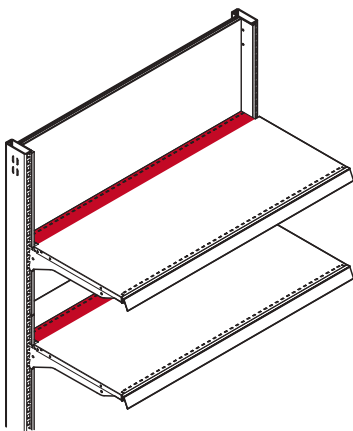

Fijado a la pared: 50mm más de espacio con fondo simple

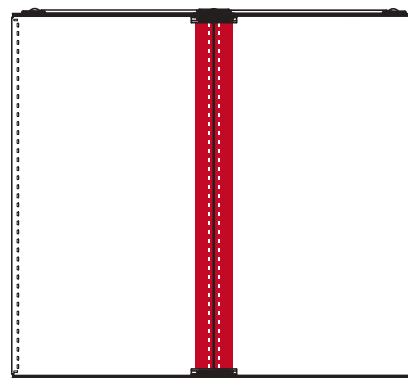

Sin apoyo: 100mm más de espacio con fondo simple

Fondo doble

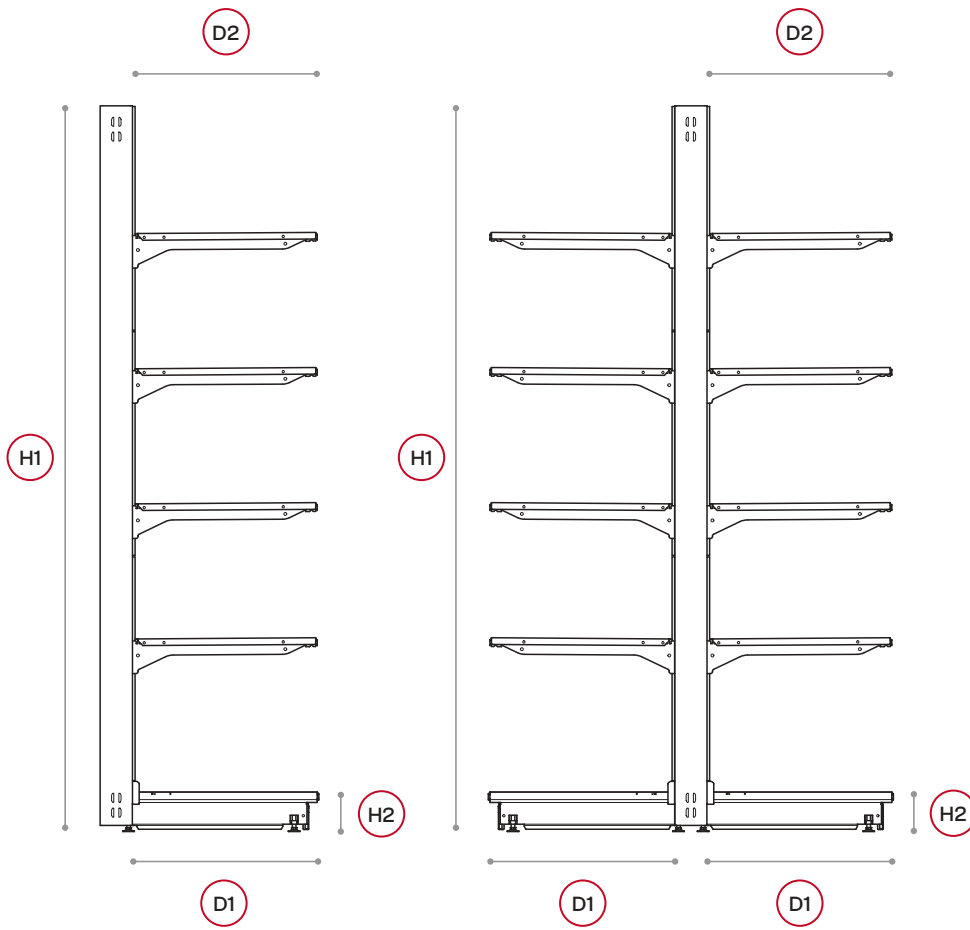

D1	D2
200	200
250	250
300	300
350	350
400	400
450	450
500	500
550	550
600	600
700	700
800	800

H1	H2
1375	90
1500	150
1625	
1750	
1875	
2000	
2125	
2250	
2500	
3000	

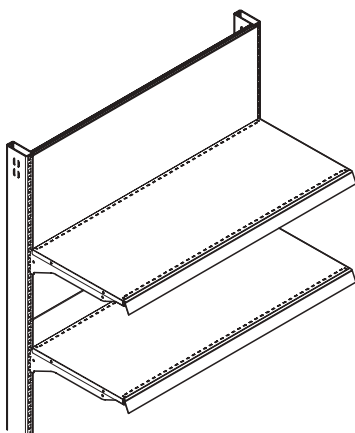

Fijado a la pared

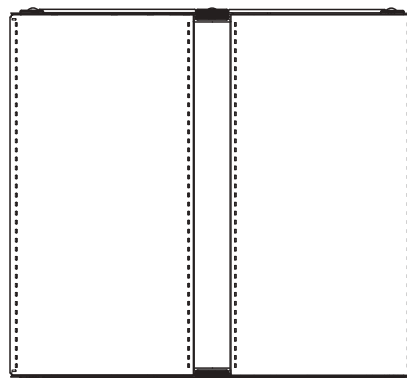

Sin apoyo

Longitudes e inclinaciones del sistema

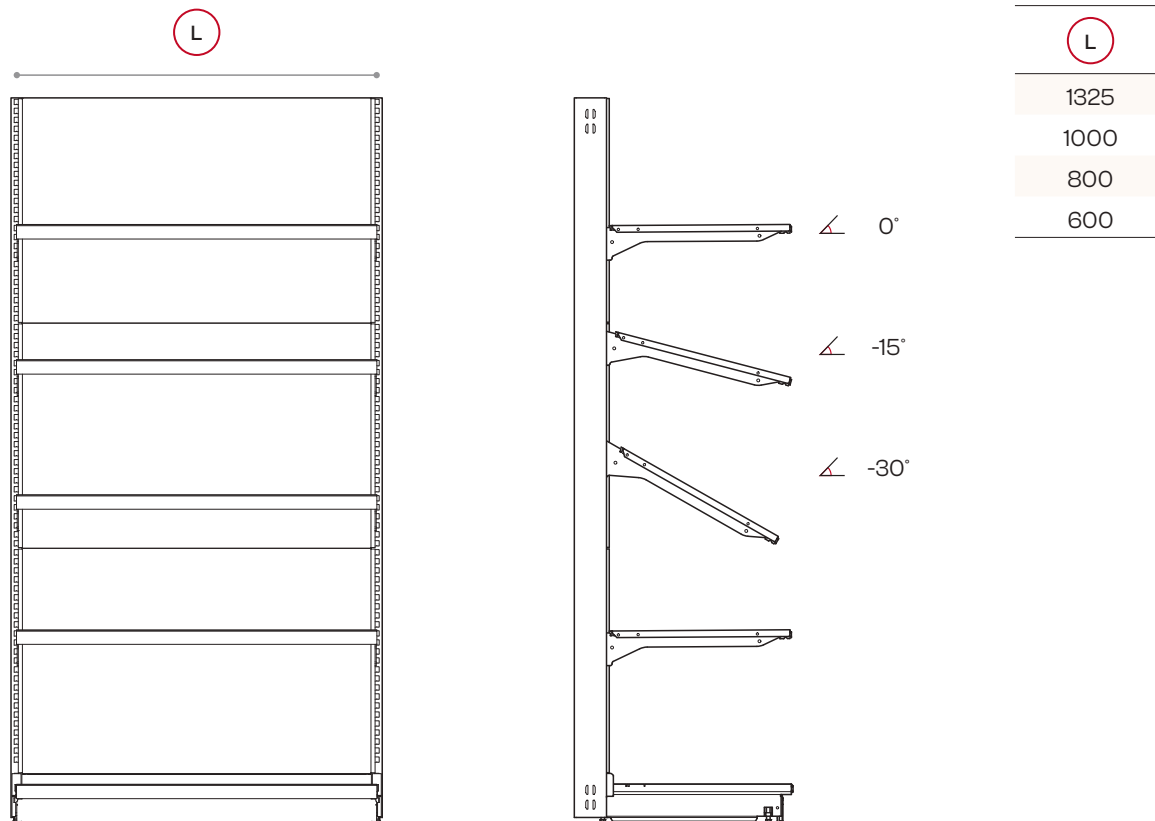

MONTAJE Y DISEÑO DEL MONTANTE

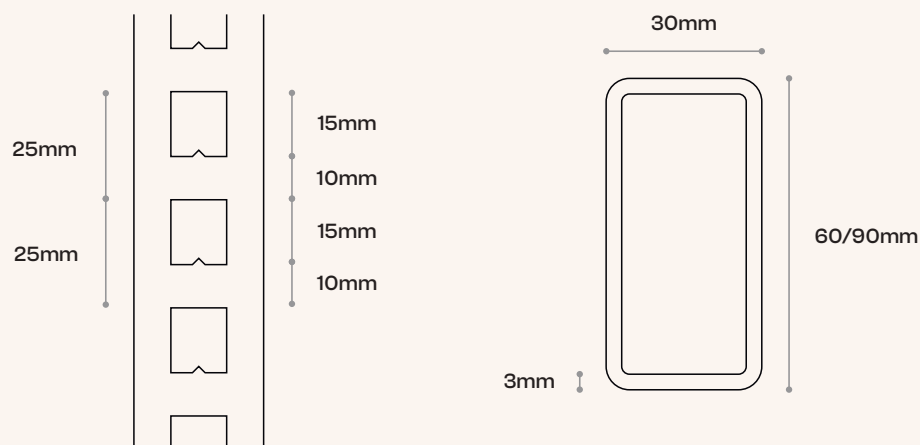

Esquinas fijadas a la pared

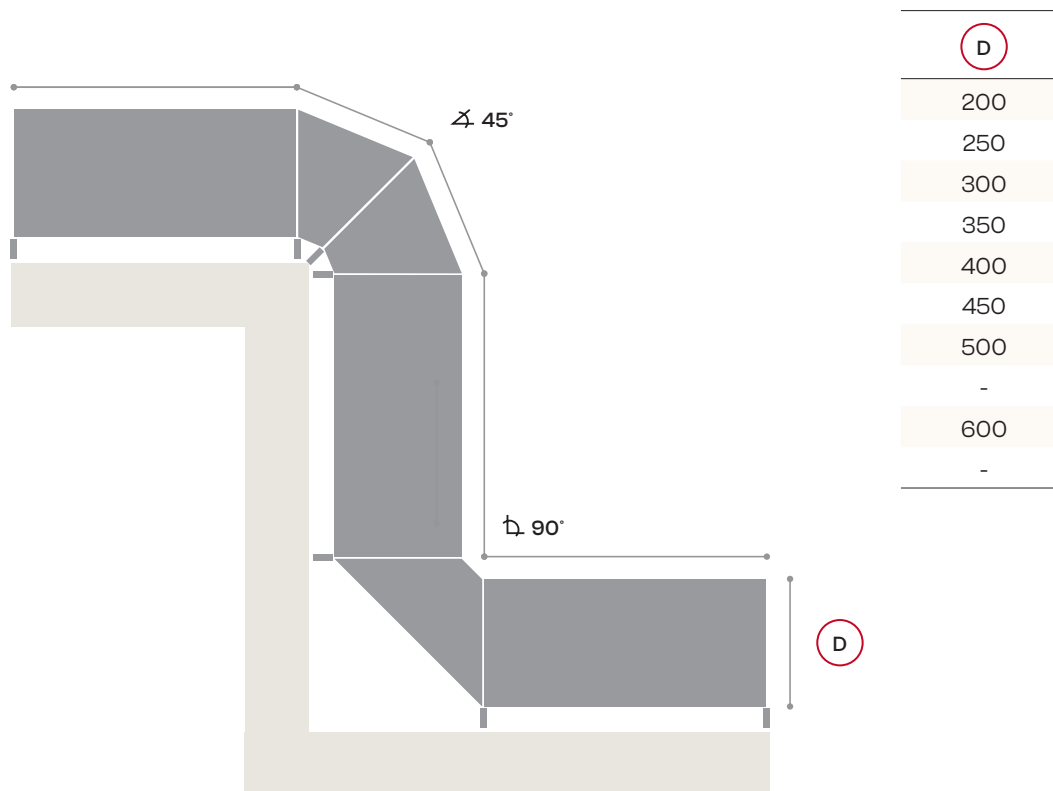

PERSONALIZACIÓN

colores



acabados en madera



texturas



¿Sabía que disponemos de más de 200 colores RAL en stock? Mediante la combinación con otros materiales, como la madera, logrará el aspecto deseado.

Capacidades de carga

PIE DE 90

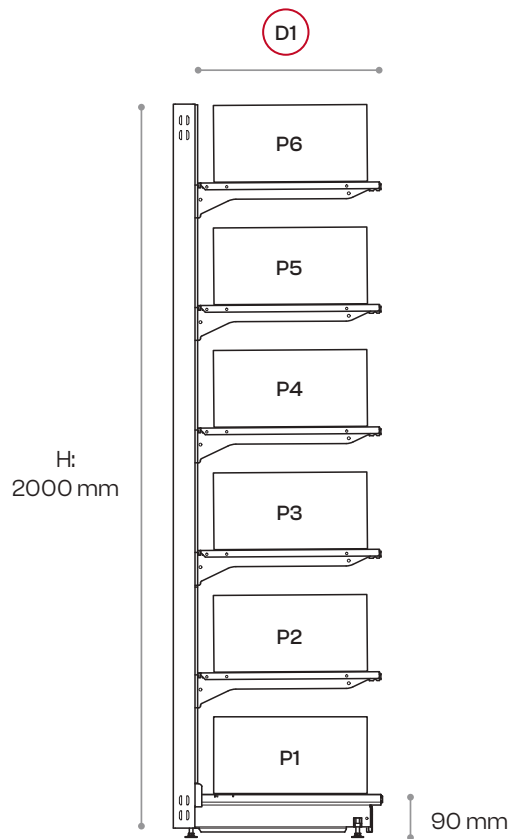

PIE DE 150

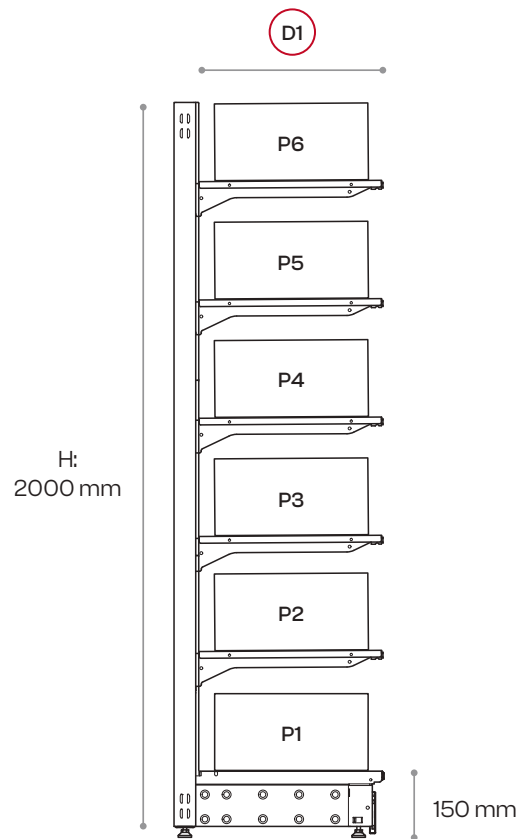

	Pmax		
	Upright	60/30	90/30
D1 400	530 kg	825 kg	
D1 500	530 kg	765 kg	
D1 600	480 kg	680 kg	

	Pmax		
	Upright	60/30	90/30
D1 400	530 kg	825 kg	
D1 500	530 kg	765 kg	
D1 600	480 kg	680 kg	

Estos valores son válidos siempre que el rack esté bien montado y la carga esté distribuida uniformemente en el rack y en la bandeja. Si desea un cálculo exacto, póngase en contacto con nosotros.

PIE DE 90

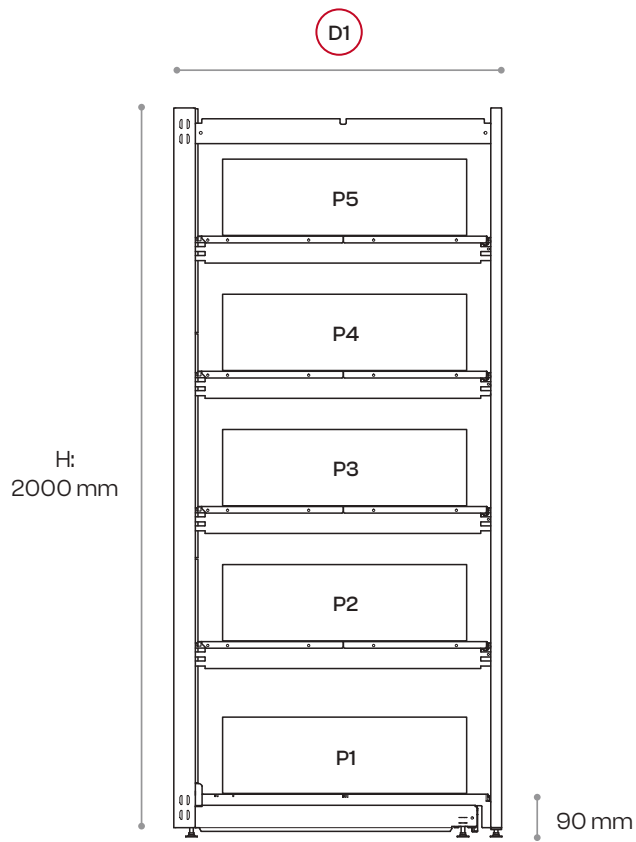

Pmax		
D1	800	1200 kg

PIE DE 150

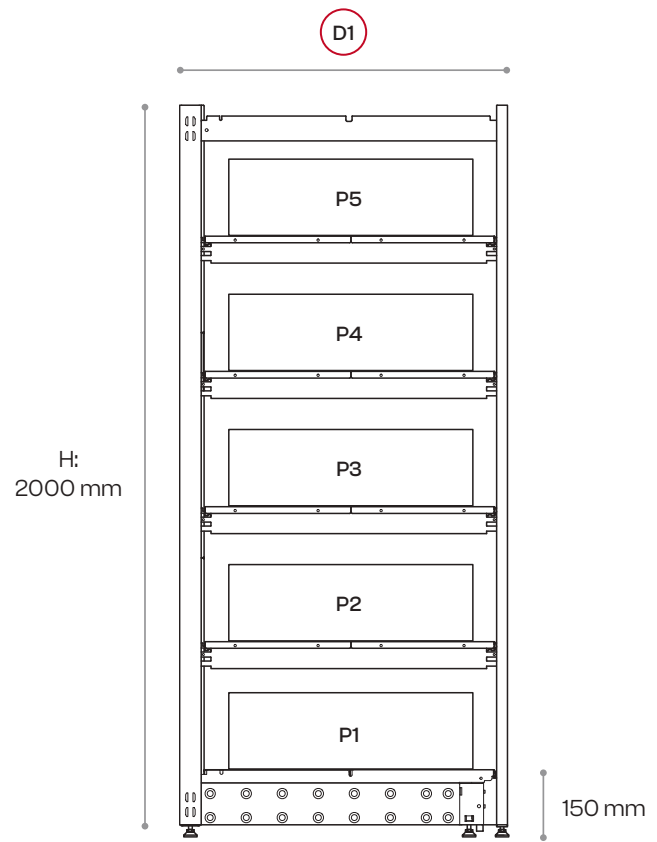

Pmax		
D1	800	1200 kg

CON CERTIFICACIÓN TÜV

Nuestro Paso 25 estándar cuenta con una certificación conforme a los estándares de TÜV, el sello de calidad de máximo renombre, lo que garantiza su seguridad, alta calidad y adecuación para la finalidad prevista.



Contenido ©2023-2024 de Gondella nv, Oude Eedstraat 3A, 9810 Nazareth (Bélgica).
 Todos los derechos reservados. No se podrá reproducir el contenido de este folleto,
 ni parcial ni totalmente, sin el consentimiento previo por escrito del editor.

Cree una experiencia única en el punto de venta con Gondella

En un mundo en el que la gente compra y vende cada vez más de manera virtual, los comerciantes necesitan destacar entre la multitud. Gondella es el socio perfecto si quiere crear una experiencia de compra memorable: además de ofrecerle soluciones inteligentes para el comercio minorista, trabajamos con usted para que logre un impacto apreciable y una mejora de los resultados de su negocio.

☺ Cada proyecto es único, póngase en contacto con nosotros para hablar del suyo.





EQUIPHOTEL®

equipos de cocina, panadería, lavandería, frío

+507 6202 6459 - hola@equiphotelpanama.com

Bélgica

Oude Eedstraat 3A
9810 Nazareth
Tel.: +32 9 385 51 26
info@gondella.com

República Checa

Říkov 266
552 03 Česká Skalice
Tel.: +420 491 401 211
info@gondella.cz

Península Ibérica

Calle Sindicalismo, 9
28906 Getafe (Madrid)
Tel.: +34 914 100 211
info@gondella.es

gondella.com